

# ERSATZTEILLISTE

## Laubsauger ES-320

ECHO-Motorgeräte  
Vertrieb Deutschland GmbH  
Otto-Schott-Str. 7

72555 Metzingen

Telefon 07123-1091  
Telefax 07123-2589  
<http://www.echo-shop.de>  
email: [info@echo-shop.de](mailto:info@echo-shop.de)

# Rahmen



Bild	Artikelnummer	Bezeichnung
3	11-179AS	Kupplungshebel
4	36-90100-12075	Schraube M12x75
5	36-90100-08030	Schraube M8x30
6	36-90100-08050	Schraube M8x50
13	36-90150-08020	Schraube, Inbus M8x20
14	11-500	Stützrad
19	11-AR-1005	Feder
21	11-AS-113	Rahmen
22	11-AS-337	Halter Riemenschutz
23	11-AS-131	Führungsholm, unten
24	11-AS-162	Rahmen für Stützrad
26	11-AS-179	Höhenversteller
27	11-AS-181	Verbindung
28	11-AS-3115	Kupplungszug kpl.
29	11-AS-312	Klemme
30	11-AS-314	Einsteller

Bild	Artikelnummer	Bezeichnung
31	11-AS-764	Führungsholm, oberer Teil
32	11-AS-353	Riemenschutz
33	11-AS-365	Riemenschutzplatte vorn
34	11-AS-6092	Riemenspanner, beweglicher Teil
38	11-BPLF-204	Lager mit Lagerhalter
41	36-90649-00008	Mutter M8
42	36-90649-00012	Mutter M12
44	36-90650-00005	Mutter, selbstsichernd, M8
47	11-R-8X-24	Distanzscheibe 8mm
50	36-90700-00012	U-Scheibe U12
52	36-90700-00008	U-Scheibe U-8
55	36-90100-08060	Schraube M8x60
56	11-VR-9	Rändelmutter M8
60	11-TT-73	Riemenspanner
62	11-AS-187	Feder

## Antrieb

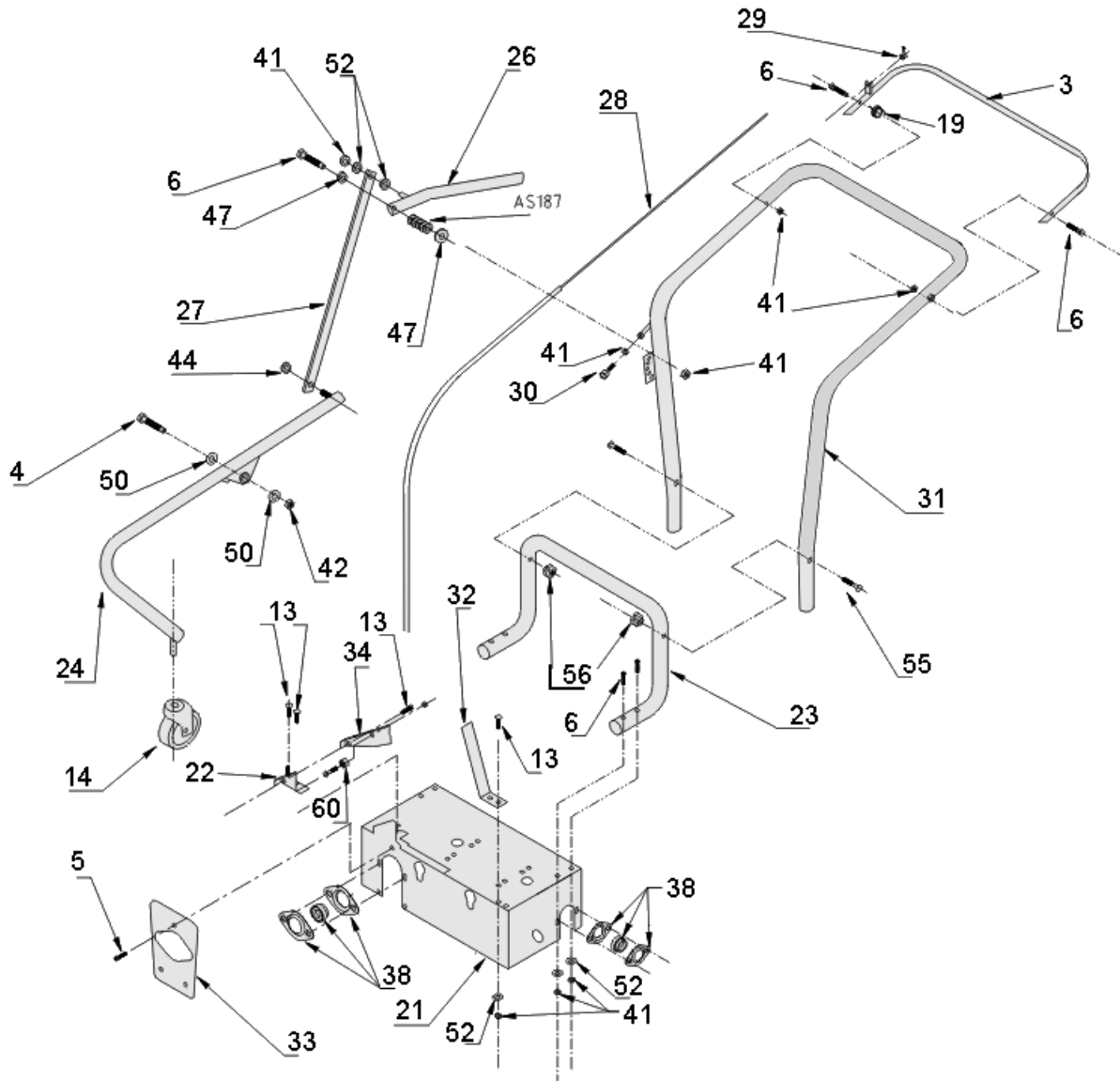

Bild	Artikelnummer	Bezeichnung
2	11-155A-1	Riemenscheibe
7	11-1Z-8	Kettenrad 8 Zähne
8	11-260E	Rad kpl.
10	11-3CT	Kette
13	11-4V-8X-20	Schraube, Rundkopf M8x20
16	36-90100-08020	Schraube M8x20
18	11-9AS-10E	Getriebe mit Kupplung
20	11-AS-11201	Antriebsachse
22	11-AS-1199	Getriebehalter
33	11-AS-365	Riemenschutzplatte vorn
37	11-B-26	Distanzhülse
38	11-BPLF-204	Lager mit Lagerhalter
40	11-CZ-22	Kettenrad 22 Zähne
41	36-90649-00008	Mutter M8
48	11-RATY-12	Kugellager mit Halterung
49	11-RL-6204	Freilauflager
52	36-90700-00008	U-Scheibe U8
58	11-ZL-6204	Lager
59	11-A-23	Keilriemen A23
61	11-AS-3391	Welle

# Turbine

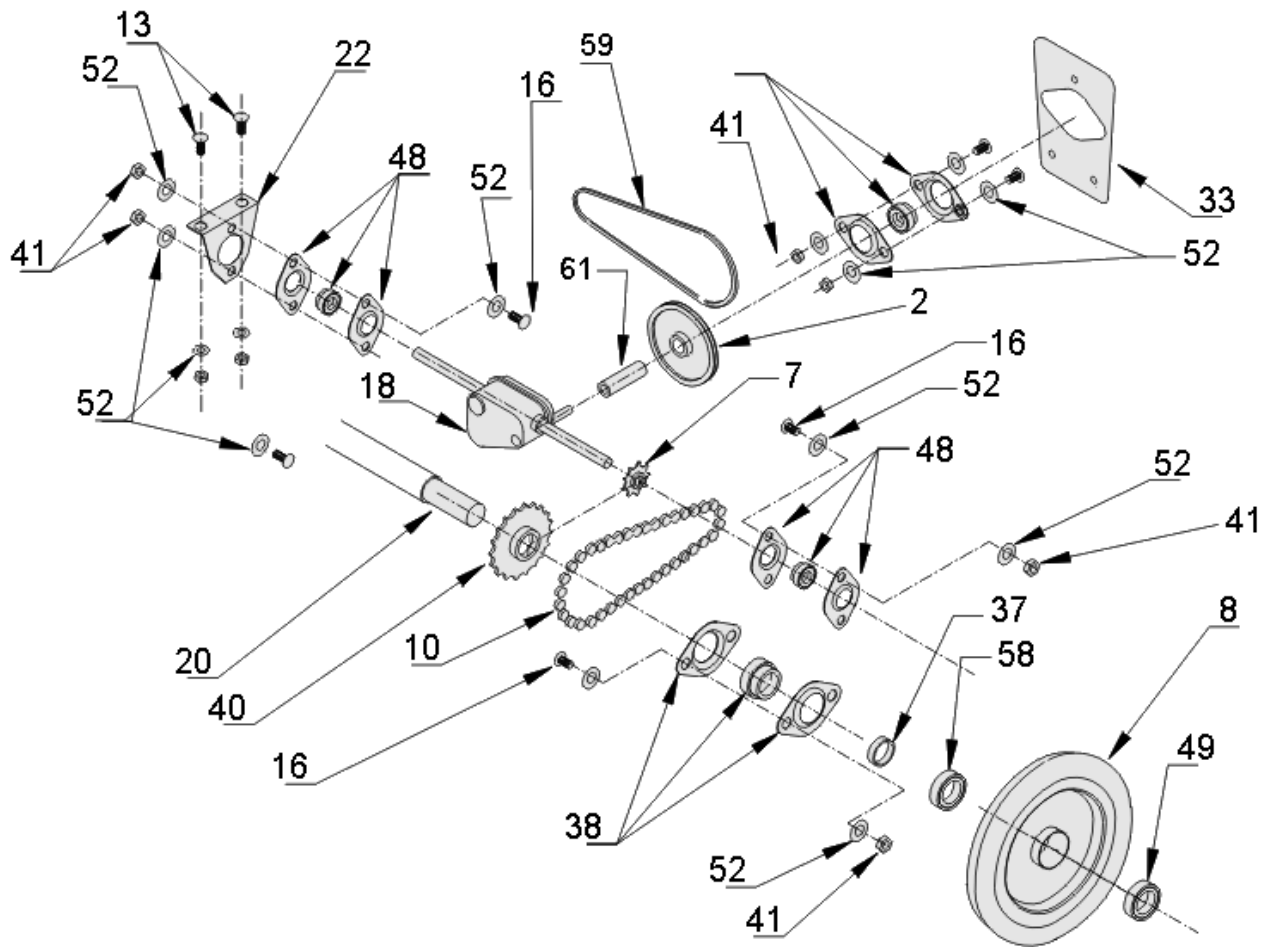

Bild	Artikelnummer	Bezeichnung
1	36-90100-05045	Schraube M5x45
6	36-90100-08050	Schraube M8x50
9	11-312AS	Turbine mit Riemenscheibe
11	11-40AS	Turbinengehäusehälfte, motorseitig
12	11-459AS	Sicherungsblech
15	36-888888	Nicht von ECHO lieferbar
16	36-90100-08020	Schraube M8x20
17	36-90100-08025	Schraube M8x25
25	11-AS-17240	Turbinengehäusehälte, Vorderseite
35	11-AS-736	Anschlussplatte
36	11-AS-91234	Halter Saugrüssel
39	11-CH-10	Passfeder
41	36-90649-00008	Mutter M8
43	36-90649-00005	Mutter M5
44	11-DMB-8	Mutter, selbstsichernd, M8
45	11-E-740	Sicherheitsschalter
46	06-02-9209-00	Schraube 3/8" UNF x 2.1/2"
47	11-R-8X-24	Distanzscheibe 8mm
51	36-90700-00005	U-Scheibe U5
52	36-90700-00008	U-Scheibe U8
53	11-RS-10	Scheibe
54	06-02-8276-00	Schraube M8x60
56	11-VR-9	Rändelmutter M8
57	11-VR-9+1V-8X-50	Rändelschraube M8x50

# Saugrüssel





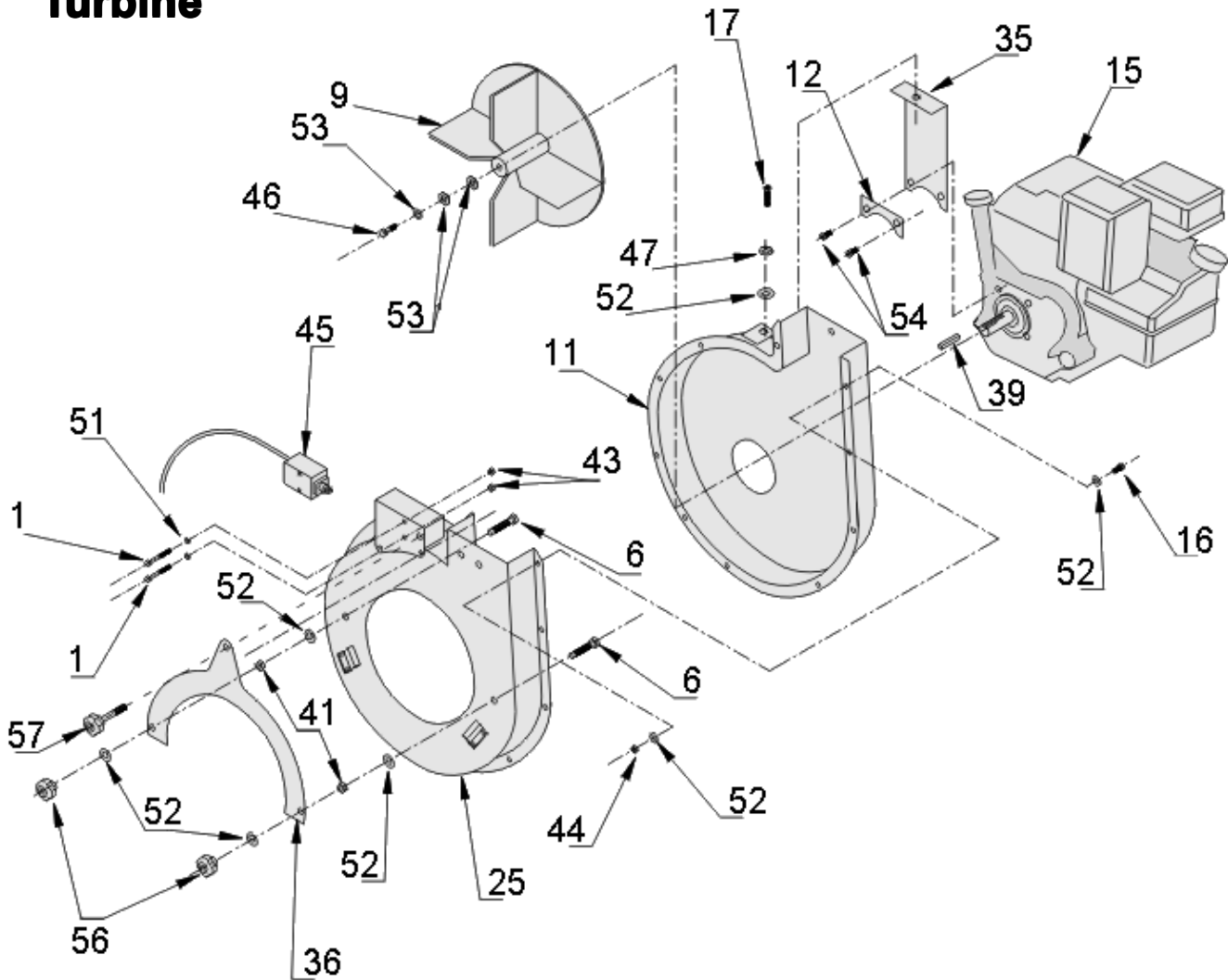





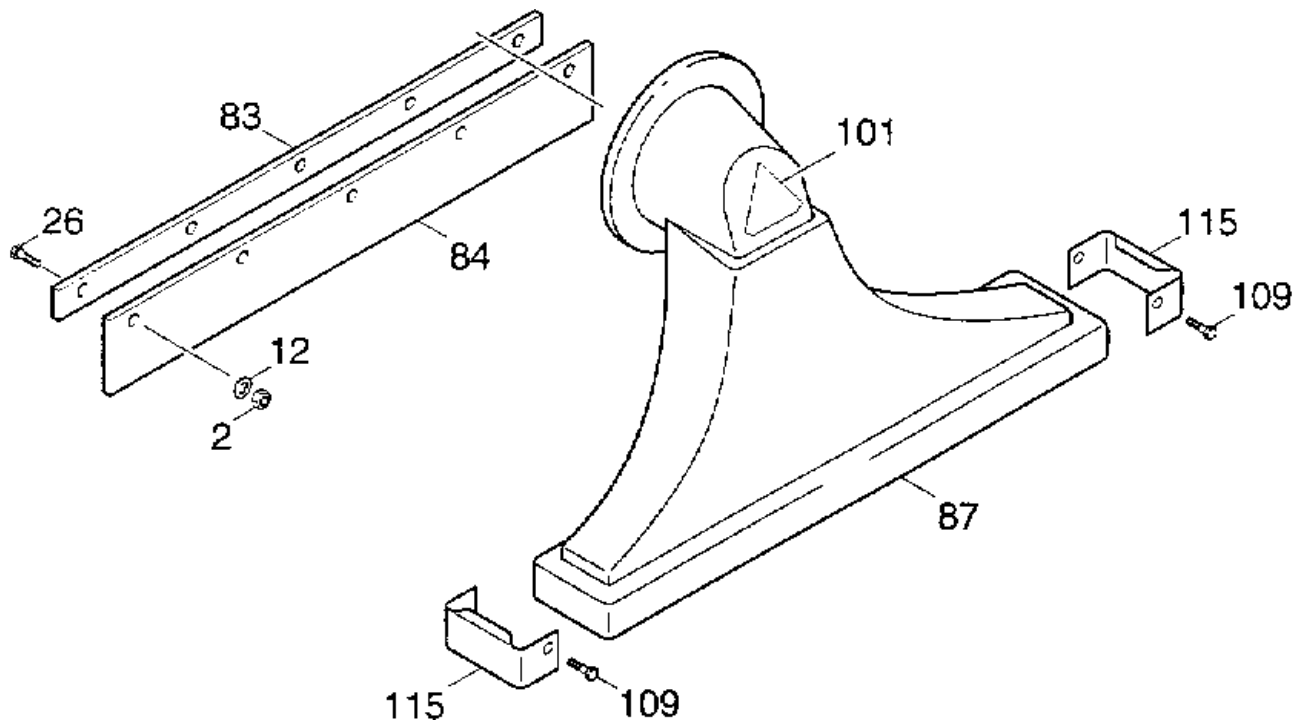

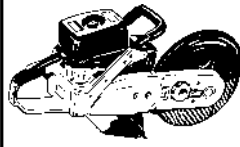
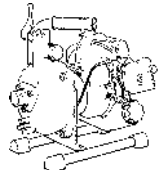
Bild	Artikelnummer	Bezeichnung
2	36-90650-00006	Mutter M6, selbstsichernd
12	36-90700-00006	U-Scheibe U6
26	36-90100-06020	Schraube M6x20
83	38-WA-025-00	Klemmleiste
84	38-WB-251-00	Gummi
87	38-WB-253-10	Saugrüssel kpl mit Schürfleiste und Kantenschutz
101	38-WB-280-00	"ECHO" Aufkleber
109	36-90100-06025	Schraube M6x25
115	38-35-0001-00	Kantenschutz

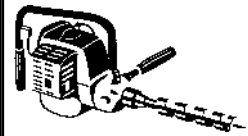

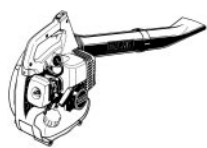
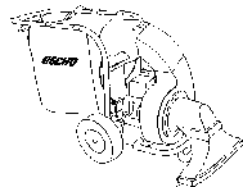
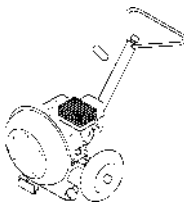
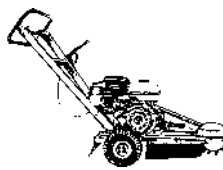
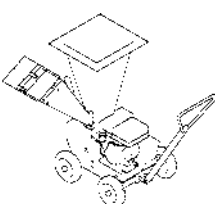

**Wir bezeichnen uns als die besten Spezialisten für Pflorgetechnik im Aussenbereich zwischen 1.000 m<sup>2</sup> und 20.000 m<sup>2</sup> mit einer hervorragenden Serviceorganisation.**

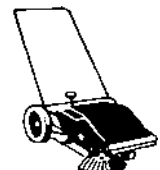
 <b>Motorsägen</b>	 <b>Trennschneider</b>	 <b>Wasserpumpen</b>	 <b>Rückenspritze</b>	 <b>Bohrgerät</b>
 <b>Hochentaster</b>	 <b>Motorsensen</b>	 <b>Heckenscheren</b>	 <b>Blasgeräte</b>	 <b>Laubsauger</b>
 <b>Großbläser</b>	 <b>Stumpenfräse</b>	 <b>Häckselwölfe</b>	 <b>Rasentraktoren</b>	 <b>Kehrmaschinen</b>

**Grundstückspflege ist unsere Stärke**

überreicht durch: